

[www.ipso.com.tr](http://www.ipso.com.tr)

# MCCORMICK

X3.80F



X4.70



X4.70XL  
X4.80XL



  
McCORMICK

 **IPSO**  
TARIM



Türkiye pazarında faaliyet gösteren IPSO Tarım, uluslararası tarım ekipmanlarının en büyük distribütörlerinden biri olan Fransız Monnoyeur grubunun bir parçasıdır.

Group Monnoyeur, 1906 yılında Fransa'da kurulmuştur. İnşaat, tarım, enerji, istifleme makineleri ve bilişim alanlarında faaliyet göstermektedir. 2 milyar Euro'nun üzerinde yıllık cirosu, 6.200 çalışanı ile 13 ülkede çalışmalarını sürdürmektedir.

Alanında geniş deneyime sahip olan IPSO Tarım, McCormick markasının Türkiye distribütörüdür. Tarım üreticilerine tüm ülkeye yayılmış uzman bayi ve servis ağıyla, traktör, hasat makineleri, hassas tarım teknolojileri, yedek parça, saha servisi, operatör eğitimi gibi çözümler sunmaktadır.

IPSO Tarım'ın kardeş şirketleri Romanya, Hırvatistan ve Macaristan'da 20 yıldır birçok markanın tedarikçisi olarak faaliyet göstermektedir.

# X4



70

  
**McCORMICK**  
Power Technology.



## KONFORLU, ÇOK YÖNLÜ: DOĞUŞTAN LİDER X4

McCormick şaşırtmaktan asla vazgeçmez. McCormick, yeni teknolojiler geliştirme ve bu teknolojileri yenilikçi, sade ve yararlı çözümlere uygulama kabiliyetini konuşturarak, konfor, hafiflik ve verimlilik özellikleri ile öne çıkan yeni X4 kompakt traktör serisini geliştirdi.

Kabinli versiyon olarak sunulan X4 serisi, orta ölçekli tarlaların, çok yönlü, güvenilir ve aynı zamanda ödenen paranın karşılığını veren traktörlere olan ihtiyacını karşılamak için tasarlandı. X4 traktörler çiftçilerin çoğu işi kendi imkanlarıyla halletmelerine olanak tanır. X4 olağanüstü çok yönlülükleri sayesinde toprak sürme ve işleme çalışmalarında mükemmel denge sağlar. Bu model rakipsiz bir manevra kabiliyeti sunar ve ön yükleyici çalışmaları sırasında mükemmel bir görüş açısı sağlar. Ayrıca, kompakt ölçüleri ve çeviklikleri sayesinde bu traktörler hem çiftlik içi kullanımlarda ve dik yamaç ve bayırlardaki çalışmalarda idealdir hem de nakliye için son derece elverişlidir. Tüm bu özellikler McCormick X4 üretkenlik şampiyonları haline getirir.

Yeni X4 serisinin güçlü yönlerinden biri de otomotiv endüstrisi standartları doğrultusunda operatöre maksimum konfor sağlayacak şekilde bütünüyle yeniden tasarlanmış Deluxe Slim kabindir. Maksimum görüş alanı sağlayan bir tavan, düz platform, verimli bir klima kumanda sistemi ve üst sınıf donanım ve döşemeler kabinin başlıca özellikleridir. Debriyaj kumanda işlevine sahip yeni 24/24 şanzıman, Power Four Hi-Lo buçuk vites işlevi, Power Shuttle mekik ve sürüngen vites işlevinin de aralarında bulunduğu en önemli traktör işlevlerinin basit ve sezgisel olarak kullanılabilmesini sağlamak için, tüm kumanda elemanları ergonomik şekilde tasarlanmış ve mantıklı bir şekilde konumlandırılmıştır.

## ÖNE ÇIKAN ÖZELLİKLER

### Kabin

- › Deluxe Slim kabin: Maksimum görüş alanı için tasarlanmış ergonomik kumanda elemanları ve üst sınıf donanım ve döşemeler
- › Maksimum çalışma konforu için tasarlanmış düz platform
- › Alçak tavanlı ahır ve ambarlara kolaylıkla girilmesini sağlayan alçak profilli kabin tavanı
- › Kabin içi akü şalteri

### Şanzıman

- › 24 ileri + 24 geri vitesli Power Four (Hi-Lo Powershift)

### Akslar

- › Tam kilitli diferansiyel ve elektrohidrolik 4x4 etkinleştirme özelliğine sahip rijit montajlı ön aks
- › Sınırlı kaymalı diferansiyel kilidine sahip rijit montajlı ön aks

### Hidrolik sistemi

- › 57 l/dak debili açık merkez hidrolik sistem
- › 3900 kg maksimum kaldırma kapasitesine sahip arka askı sistemi
- › Arka 2 devirli PTO
- › 3 adet hidrolik güç çıkışı

### Motor

- › 107 HP maksimum güç sunan Deutz TCD 3.6L motor
- › Tier 4 Final emisyon düzenlemelerini karşılamak için EGR/DOC sistemine sahip egzoz arıtma sistemi

McCormick X4'ün başlıca özellikleri:

- Özel üretim bir şanzıman
- Dingil mesafesi 2230 mm
- Maksimum kaldırma kapasitesi 3900 kg
- 57 l/dak debiye ulaşabilen yüksek debili bir hidrolik sistem

McCormick denildiğinde genellikle akla yenilik gelir. McCormick'i tercih etmek, uluslararası arenada verimlilik, üretkenlik ve konforla öne çıkan bir markayı tercih etmek demektir.

# X4





## ERGONOMİK TASARIM MAKSİMUM OPERATÖR KONFORU İÇİN



Ferah bir ortam, düz platform, etkili bir ses yalıtımı, otomobil seviyesinde donanım ve döşemeler, gösterge paneli ile birlikte eğimi ayarlanabilen bir direksiyon simidi, ergonomik yerleşimli kumanda elemanları: Deluxe Slim kabin operatöre maksimum konfor ve kullanım kolaylığı sağlayarak, uzun süren tarla çalışmalarını daha az yorucu ve daha stressiz hale getirmek için tasarlanmıştır.

Alçak profilli kabin tavanına kullanışlı bir şekilde konumlandırılmış klima kumanda sistemi tüm hava şartlarında daima konforlu bir çalışma ortamı sağlar. Klima filtreleri, hızlı ve kolay temizlenmelerini sağlamak için arka direklere takılmıştır. Geniş camlara ve her iki tarafta yüksek görünürlük sunan dikiz ayna-

larına sahip X4 traktör serisinin kabini tüm yönlerde engelsiz bir görüş alanı sağlayarak dar yerlerde manevraları kolaylaştırırken, aynı zamanda ön yükleyici çalışmalarında ekstra görüş alanı sağlar. Deluxe Slim kabin, ön yükleyici kullanımı için FOPS (Düşen Cisimlere Karşı Koruyucu Yapı) güvenlik standartlarını karşılar.

### OPERATÖR MAHALLINE ERİŞİM

Kabin direklerine ve kapılara takılmış dayanıklı geniş basamaklar ve tırabzanlar operatörün biniş-iniş işlemlerini güvenli bir şekilde gerçekleştirmesini sağlar. Arkadan menteşeli tam camlı kapılar operatör mahalline kolaylıkla ulaşmanızı sağlar.

### OPERATÖR KOLTUĞU VE KATLANIR YOLCU KOTUĞU

Geniş ve konforlu operatör koltuğu ergonomik şekilde tasarlanmıştır ve operatörün kilosuna göre ayarlanabilen bir mekanik sisteme sahiptir. Kaplamalı yolcu koltuğu sayesinde yolcular da konforlu bir şekilde seyahat edebilir ve düzenli bir şekilde katlanabilen bu koltuğu katlayarak kabine erişimi kolaylaştırmak mümkündür.



## ÖNE ÇIKAN ÖZELLİKLER

- › Deluxe Slim kabin; Maksimum görüş alanı için tasarlanmıştır. Ergonomik kumanda elemanları ve üst sınıf donanım ve döşemeler
- › Maksimum çalışma konforu için tasarlanmış düz platform
- › Alçak tavanlı yapılara kolaylıkla girilmesini sağlayan alçak profilli kabin tavanı
- › Kabin içi akü şalteri

### KLİMA KUMANDA SİSTEMİ

Kabin tavanına yerleştirilmiş yüksek verimli bir ısıtma, havalandırma ve klima sistemi tüm hava şartlarında kabin içi sıcaklığını arzu edilen seviyede tutar. Klima kumanda sistemi, arka hava menfezlerinden yararlanarak gerekli sıcaklıktaki havayı kabin içerisinde her noktaya eşit bir şekilde dağıtır ve operatöre doğrudan iletmez.



### GÖSTERGE PANELİ VE DİREKSİYON SİMİDİ

X4 eğim ayarlı bir teleskopik direksiyon simidine sahiptir. Gösterge paneli traktör işlevlerinin kolaylıkla gözlemlenmesini sağlayan sezgisel ve kullanımı kolay dijital ve analog göstergelere sahiptir. Direksiyon kolununun eğimi ayarlandığında gösterge paneli de birlikte eğilir.



## X4 HER İŞ İÇİN DAİMA EN UYGUN VİTESİ SUNAR



### **X4'ün şanzımanı basit, güvenilir ve verimlidir**

McCormick'in tasarım felsefesi açıktır; her işte ve tüm çalışma koşullarında en yüksek performansı sağlamak. Bu doğrultuda, X4 serisinde kullanılan tüm şanzımanlar, mekanik şanzımanlardan en yeni nesil Power Shuttle mekiklere kadar, operatörlere en üst seviyede konfor ve üretkenlik sağlayacak şekilde tasarlanmış ve üretilmiştir.

### **X4, ihtiyaçlarınızı için uygun olan şanzımanı sunar.**

McCormick, ihtiyaçlarınızı karşılayacak bir şanzımana sahip olmanın ne kadar önemli olduğunu farkındadır. Sonuç ise, ideal performans ve maksimum güvenilirliktir.

### **McCormick şanzımanlar işi şansa bırakmaz**

X4 traktör, geriye sürüş hızını seri ve kolay bir şekilde ve operatöre ihtiyaç duymadan ayarlamayı sağlar. Ayrıca, hidrolik buçuk vites (Hi-Lo) işlevini seyir halindeyken devreye alabilir ve böylece tüm arazilerde ve tüm hava şartlarında maksimum güvenlik elde edersiniz.

## McCORMICK X4, YÜKSEK VİTESLER İÇİN

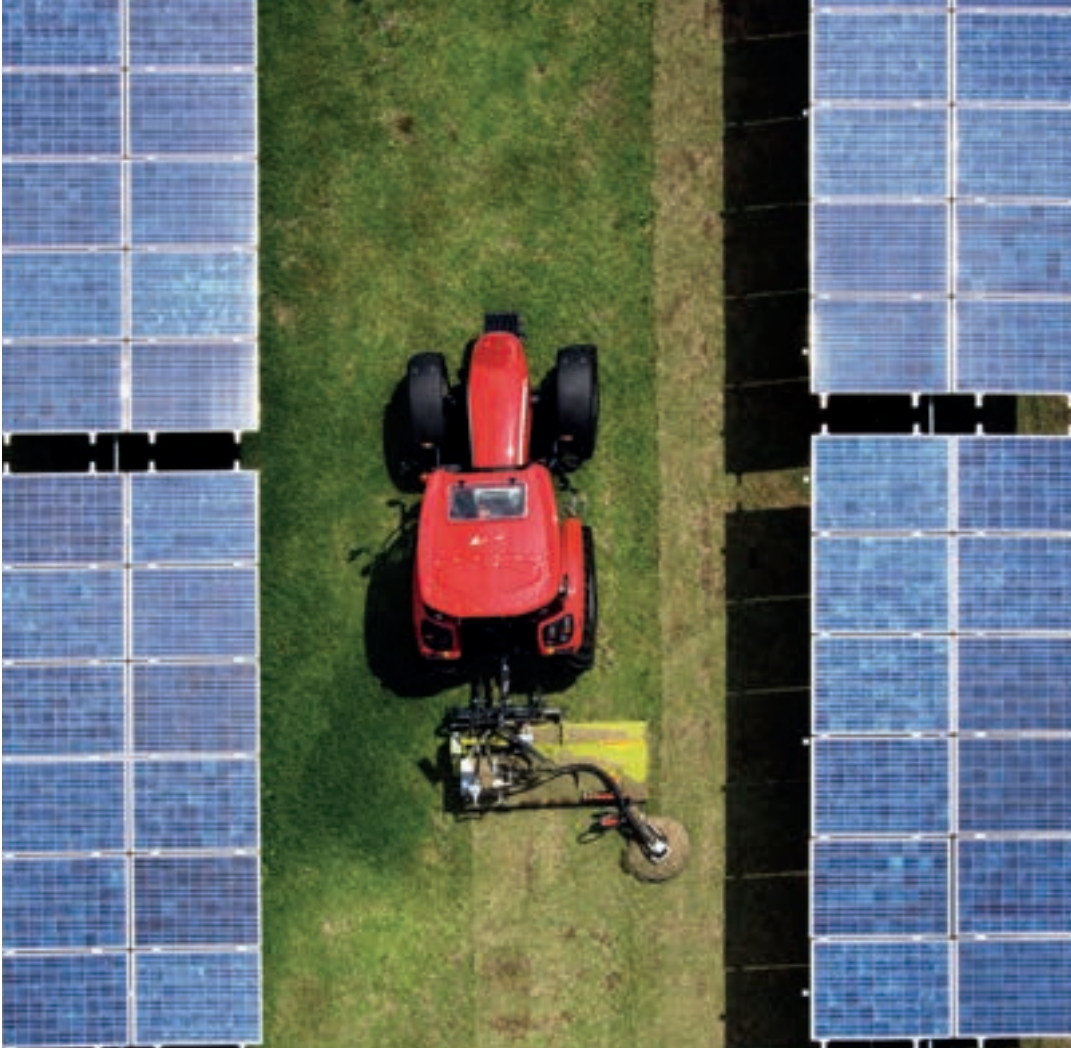

McCormick, teknolojik yenilik getirme geleneğine bağlı kalarak, çiftçilere daha geniş bir vites konfigürasyonu sunan çok çeşitli şanzıman seçeneklerine sahip son derece çok yönlü bir traktör geliştirmiştir.

Bir konfigürasyon sunulmaktadır:

24 ileri + 24 geri vitesli Power Four; (Hi-Lo) ve Power Shuttle mekikli, 40 km/sa azami hız, 4x4.

## ÖNE ÇIKAN ÖZELLİKLER

- › (Hi-Lo) işlevli 24 ileri + 24 geri vitesli Power Four;

## Power Four elektrohidrolik şanzıman

Son derece güvenilir olan Power Four elektrohidrolik Hi-Lo şanzıman, başlangıç seviyesi şanzımanın vites sayısını ikiye katlayarak 24 ileri ve 24 geri vites sunar. Ayrıca, debriyaj kumanda işlevi operatörün debriyaj pedalına basmadan vites değiştirmesine imkan tanır.

### PARK KİLİDİ GÜVENLİK GARANTİ ALTINDA

Power Shuttle şanzıman standart olarak Park Kilidi ile donatılmıştır. Park Kilidi, traktör dik zeminlere park edildiğinde güvenliği artırmak amacıyla şanzımanı kilitleyen bir mekanik kilitleme aygıtıdır.



## McCORMICK X4: DAHA DA HAFİF



### ÖNE ÇIKAN ÖZELLİKLER

- › Tam kilitli diferansiyel ve elektrohidrolik 4x4 etkinleştirme özelliğine sahip rijit montajlı ön aks
- › Diferansiyel kilidine sahip rijit montajlı ön aks

#### Toprak sıkışması için endişelenmeyin

X4 sayesinde, toprağın sıkışmasından artık endişe etmeyeceksiniz. Çünkü bu sorunu yaşamayacaksınız. Traktör ağırlığının ideal şekilde yani öne %45 ve arkaya %50 oranında- dağıtılmasıyla bu sorun çözülmüştür ve bu özelliği ile X4 kendi güç sınıfında en iyi dengeye sahip traktördür.

#### McCormick X4, tek kelimeyle hassas

X4 hassastır ve sürüşü kolaydır; yani operatör işe daha iyi odaklanır ve günün sonunda hissettiği yorgunluk daha az olur. Bunun sonucu ise daha yüksek üretkenlik ve daha düşük streştir.

#### Rakipsiz bir 4x4 performansı sunan sistem

İhtiyaç anında, dört çekerin her durumda etkili bir şekilde devreye girmesini sağlar. Sistem kaymayı önler ve operatörün dikkatinin dağılmasından çalışmasını sağlar.

**ENTEĞRE FREN SİSTEMİ (IBS)**

Sistem yollarda durma mesafesini %50 kısaltarak maksimum güvenlik sağlar. Frenler devreye alındığında, operatörün fren pedalına uyguladığı kuvvetle orantılı bir fren kuvveti üretir ve böylece her durumda güvenli ve kontrollü bir durma sağlanır. IBS sistemi hidrolik veya pnömatik römork fren sistemlerine entegre edildiğinde, traktör+römork bütünü etkili bir şekilde frenlenir ve dik yamaçlarda güvenli bir frenleme sağlanır.

**McCormick üretkenliği nasıl artıracığını bilir**

X4 serisi, sınıfının en iyisi çekiş ve manevra kabiliyeti sunarak tüm arazilerde ideal tutuş ve denge sağlar ve sonucunda maksimum sürüş konforu elde edilir. Dayanıklı ön aks tam kilitli diferansiyel ve elektrohidrolik 4x4 etkinleştirme özelliğine sahiptir. Bu sayede, ön askı sistemi veya ön yükleyici çalışmaları da dahil olmak üzere tüm koşullarda maksimum verimlilik sağlanır. Arka aks sağlam ve güvenilirdir. X4 traktör, geniş ön aks salınımı ve mükemmel yerden yükseklik özelliklerini 55 derecelik bir direksiyon açısıyla bir araya getirerek her durumda olağanüstü bir manevra kabiliyeti sunar. Ayrıca, hidrostatik çekiş sistemi düşük devirlerde dahi muntazam bir direksiyon kontrolü sağlar. Sınırlı kaymalı diferansiyel kilidi standart donanımdır.

## HİDROLİK SİSTEM İHTİYAÇLARINIZA GÖRE ÖZEL OLARAK TASARLANDI

Mekanik arka askı sistemi her işi daha kolay hale getirir.

Çiftçilere yararlı olacak teknik çözümler aramak McCormick'in daimi hedeflerindedir. Bu doğrultuda X4, indirme hızı denetimi ve nakliye için bir taşıma kilidi ile standart olarak donatılmıştır.

Traktör, arka çamurluklara takılan dış askı sistemi kumandaları (kabin dışı kumanda elemanları) ile donatılabilir ve bu sayede ekipmanları yerden bağlamak daha kolay hale gelir.

İşlevsel bir elektronik arka askı sistemi arıyorsanız, doğru seçeneği McCormick'te bulabilirsiniz.

Serinin en güçlü üç modelinde bulunan elektronik kumandalı arka askı sistemi, ekipmanların basit ve hassas şekilde kullanılmasını sağlar. Ergonomik tasarımı sezgisel bir konsola kullanışlı bir şekilde entegre edilen ana kumanda elemanları ile birlikte, X4 traktör 3900 kg'lık bir maksimum kaldırma kapasitesi sağlar.



# HİDROLİK SİSTEM ÇOK YÖNLÜLÜĞÜ ÜRETKENLİĞE DÖNÜŞTÜRÜR



## İKİ DEVİRLİ PTO

Arka PTO'da bir devir opsiyonu sunulmaktadır: 540/540E devir PTO, senkro mekikli şanzımana sahip modellerde elektrik destekli bir kumanda elemanı ile; Power Shuttle mekikli modellerde ise elektrohidrolik yolla çalıştırılabilir. İki durumda da, bir düğme ile PTO'nun muntazam ve ayarlı bir şekilde devreye alınmasına imkan tanıyarak ekipmanın yumuşak bir şekilde çalıştırılmasını sağlar.



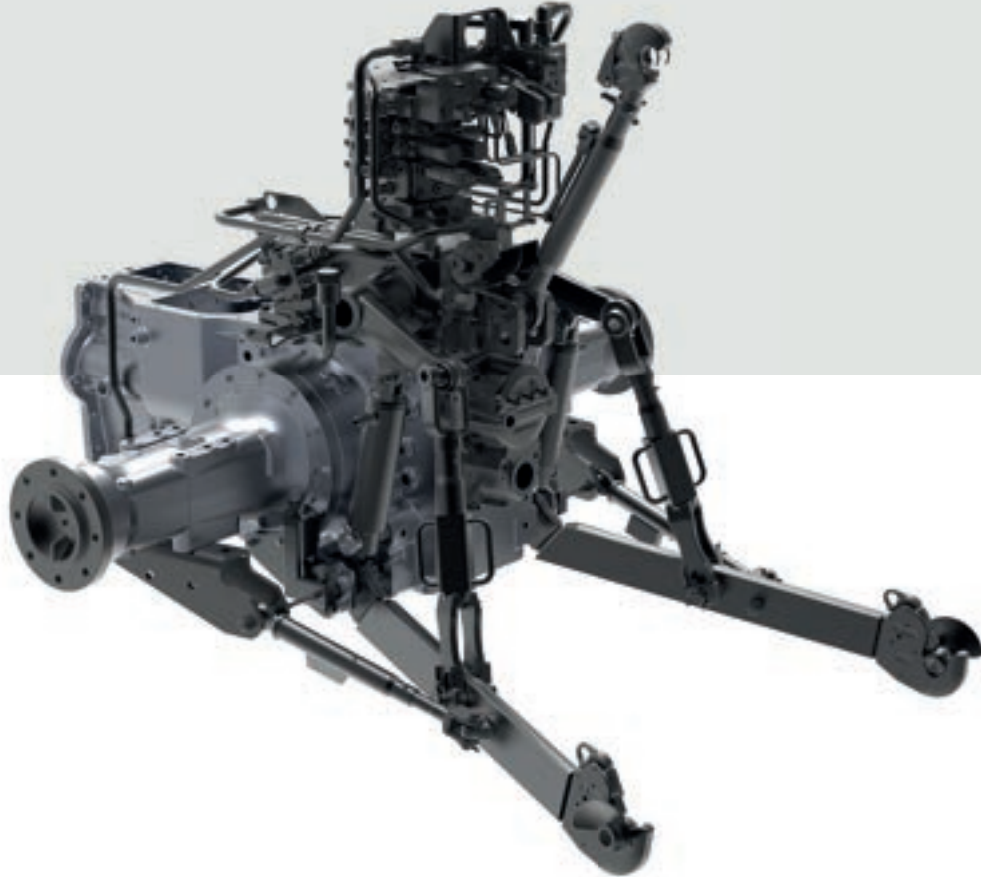

## ÖNE ÇIKAN ÖZELLİKLER

- › 57 l/dak debili açık merkez hidrolik sistem
- › 3900 kg maksimum kaldırma kapasitesine sahip arka askı sistemi
- › 3 adet hidrolik güç çıkışı

## Standart arka askı sistemi ile benzersiz performans

X4 modeli, ekipmanın hassas şekilde çalışmasını sağlayan mekanik işletimli bir hidrolik arka askı sistemine standart donanım olarak sahiptir. Askı sistemi indirme hızı denetimine ve trafikte sürüş için taşıma kilidine sahiptir.

Traktör arka çamurluklara takılan ve ekipmanların yerden bağlanmasını daha kolay hale getiren dış askı sistemi kumandaları ile donatılmıştır. Kategori II üç nokta askı sistemi çift yardımcı hidrolik silindire sahiptir ve 3900 kg ağırlığa kadar kaldırabilir.





## ÖNE ÇIKAN ÖZELLİKLER

- › 107 HP maksimum güç sunan Deutz TCD 3.6L motor
- › Tier 4 Final emisyon düzenlemelerini karşılamak için EGR/DOC sistemine sahip egzoz arıtma sistemi

## YENİ MOTOR:

## YÜKSEK PERFORMANS, DÜŞÜK TÜKETİM

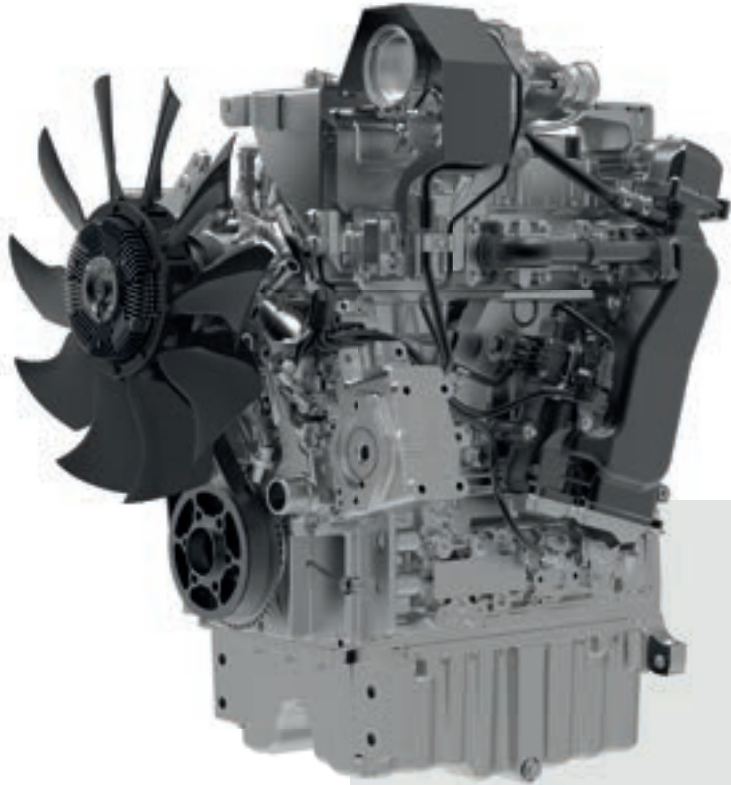

X4 traktör serisi, çok supaplı teknolojiye common rail enjeksiyon sistemine sahip dört silindirli yeni Deutz TCD L4 3.6L turbo motorlardan güç alır. Bu yeni daha yüksek güç, daha yüksek tork ve daha iyi yakıt verimliliği sağlar. X4.70 modeli 120 litre yakıt kapasitesine sahiptir ve bu sayede yakıt ikmali yapılmadan uzun süre çalışma imkanı tanır.

		X4.70
<b>MOTOR</b>		
Tip		Deutz C4DT74A Tier4 Interim
Maks. ISO güç	hp/kW	107 / 78,5
Nominal ISO GÜÇ	hp/kW	101 / 74,4
Nominal motor devri	dev/dak	2200
Maks. tork	Nm	420
Maks. tork devri	dev/dak	1600
Silindir Çapı	mm	98
Silindir Hacmi / Sayısı	cm <sup>3</sup>	3600 / 4
Yakıt depo kapasitesi	litre	120
<b>KAVRAMA</b>		
Çok diskli ıslak kavrama		●
Debriyaj kontrolü: Düğmeli debriyaj		●
<b>ŞANZIMAN</b>		
24 İLERİ + 24 GERİ PowerShift 40 km/sa		●
Park Kilidi		●
Elektrohidrolik arka diferansiyel kilidi		●
<b>PTO (KUYRUK MİLİ)</b>		
Elektrohidrolik 540/540E dev/dak (1944/1377 rpm)		●
<b>ÖN AKS</b>		
Elektrohidrolik 4X4 etkinleştirme		●
Maks. dümenleme açısı		55°
Elektrohidrolik diferansiyel kilidi		●

X4.70

**FREN SİSTEMİ**

Hidrostatik işletimli dairesel pistonlu frenler	●
Frenleme sırasında otomatik 4X4 etkinleştirme	●
Çok diskli ıslak ön frenler	●

**HİDROLİK ASKI SİSTEMİ**

Mekanik kumandalı arka askı sistemi	●	
Standart kaldırma kapasitesi	kg	2700
Çift yardımcı hidrolik silindir ile kaldırma kapasitesi	kg	3900

**HİDROLİK SİSTEMİ**

Kategori 2 üç nokta bağlantı sistem	●
Hidrolik Güç Çıkışı	3 Adet

**KABİN VE SÜRÜŞ KONUMU**

Deluxe Slim kabin	●
Klima	●

**LASTİK ÖLÇÜLERİ**

Ön	340/85 R24
Arka	420/85 R34

**ÖLÇÜLER VE AĞIRLIK DEĞERLERİ**

A- Dingil mesafesi	mm	2230
B- Min. genişlik	mm	1750
C- Ek ağırlıklarla birlikte toplam uzunluk	mm	4321
D- Kabin üstü yerden yükseklik	mm	2507-2582
E- Karın altı yüksekliği	mm	375-450
Çalışma düzeninde toplam ağırlık (ek ağırlıklar hariç) KABİNSİZ/KABİNLİ	kg	3300 / 3500
Brüt traktör ağırlığı	kg	6000

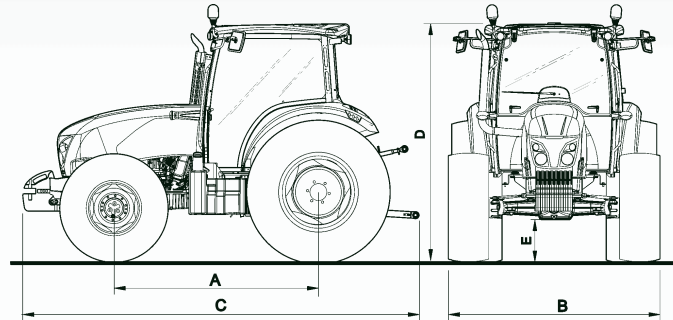
**Açıklama:** ● Standart

# X4+XL



70 - 80 XL

  
**McCORMICK**  
Power Technology.

# McCORMICK X4 XL

Bazen yenilik öylesine sarsıcı bir şekilde karşımıza çıkar ki adeta bir devrim etkisi yaratır. Yenilikçi X4 XL traktör serisi ile McCormick, bağ bahçe traktörleri bakımından dünya çapında kıstas alınacak bir yeniliğe imza atmıştır.

Argo Grubu 30 yılı aşkın süredir başarısını uzmanlık ve kaynak entegrasyonuna borçludur; bu başarının temelinde Argo Traktörleri mühendislerinin F serisinin halihazırdaki gelişmiş özelliklerini daha da geliştirmesini sağlayan kazanmaya dayalı stratejileri yer almaktadır.

Modern çiftçiliğe ilişkin talepleri en ince ayrıntısına kadar karşılamak üzere tasarlanmış en son çözümleri ve teknolojileri bir araya getiren X4 XL kompakt tasarım, ergonomi, konfor ve esneklik bakımından özel traktör segmentinde bir dönüm noktası niteliğindedir.

X4 XL tasarımıyla ön plana çıkmayı çok iyi başarıyor: kaputun zarif, dinamik hatları, ön ızgaraya kusursuz bir şekilde entegre edilen farlar ve düz platformlu Deluxe kabin, traktöre adeta bir otomobil görünümü ve hissi veriyor. McCormick'in benimsediği misyonun temelini yansıtan çağdaş bir tasarım: konfordan ödün verilmeksizin sunulan endüstri lideri niteliğinde yenilik ve performans.

Seride, farklı dingil mesafesi boyutları, yerden yükseklik seviyeleri ve iz genişliği değerlerinin sunulmasına imkan veren çeşitli şanzıman ve ön ve arka aks seçenekleri yer almaktadır.

**XL modeli** geniş sıralı meyve bahçelerine yönelik olarak tasarlanmıştır: geniş sıralı meyve bahçelerinde ve tarlalarda yapılacak çalışmalar bakımından idealdir.

X4 XL



• Genişlik 1478 mm

**DELUXE KABİN:**  
ÇOK YÖNLÜ GÖRÜŞ MESAFESİ  
VE ÜST DÜZEY KONFOR



McCormick'te daha fazla konforun daha fazla verimlilik anlamına geldiğini çok iyi biliyoruz. Bu nedenle Deluxe kabini geliştirdik ve çalışmayı eğlenceli bir hale getiren gerçek bir mobil ofis elde ettik.

Deluxe kabin, sürücü koltuğuna kolay erişim ve üst seviyede çok yönlü görüş mesafesi sunan, bir tasarıma sahiptir. Düz platformu, tamamen ayarlanabilir sürüş konumu, ergonomik kumandaları ve otomotiv sınıfı yerleşim düzeni ve kalitesi ile Lounge kabin, operatöre tüm yıl boyunca ve her türlü hava koşulunda rahat bir çalışma alanı sunmaktadır.

Dış kabin genişliği XL modellerinde 1205 mm'dir.

## ÖNE ÇIKAN ÖZELLİKLER

- › Düz platform sayesinde sunulan geniş ve konforlu kabin
- › Sınıfının en iyisi ısı ve ses yalıtımı
- › Üst seviyede çok yönlü görüş mesafesi sunmak üzere uygulanan dört direkli tasarım
- › İlaçlama işlemi sırasında maksimum operatör güvenliğine yönelik Kategori 4 seviyesinde koruma
- › Ergonomik olarak yerleştirilmiş kumandalar
- › Süspansiyonlu koltuk ve eğimi ayarlanabilir teleskopik direksiyon simidi
- › Maksimum konfor sunan otomotiv tarzı yerleşim düzeni ve kalite



### ERGONOMİK

#### KUMANDALAR SAYESİNDE SUNULAN UYGUN SÜRÜŞ KONUMU

Sürücü koltuğu, maksimum oturma konforu sunmak üzere süspansiyonlu olarak tasarlanmıştır. Eğimi ayarlanabilir teleskopik direksiyon simidi, gösterge paneli ile birlikte eğilebilecek şekilde tasarlanmıştır. Joystik, kumanda kolları ve pedallar maksimum kullanım kolaylığı sağlamak üzere ergonomik olarak konumlandırılmıştır.



#### DAHA FAZLA KONFOR, DAHA İYİ KONTROL VE DAHA FAZLA VERİMLİLİK

Kabinin iç kısmı, operatöre daha konforlu bir sürüş ve çalışma ortamı sunmak üzere otomotiv endüstrisinden ilham alınarak tasarlanmıştır. Dijital gösterge paneli, operatörün, traktörün performansı ile ilgili olarak sürekli bilgilendirileceği şekilde tasarlanmıştır. Bu sayede operatörün yaşayabileceği yorgunluk ve stres azaltılarak yapılan işe odaklanması sağlanır, bu da daha fazla verimliliğin elde edilmesine imkan verir.



#### SESSİZ VE GÜVENLİ KABİN

X4 XL, Deluxe kabini temiz, sessiz ve tozsuz bir çalışma ortamına dönüştüren mükemmel bir ses yalıtımına ve basınçlandırma sistemine sahiptir. Ayrıca, kategori 4 seviyesinde filtreleme becerisine sahip aktif karbon filtre, ilaçlama uygulaması esnasında operatörü korur.



#### MÜKEMMEL KLİMA KONTROLÜ

Kabinin tavan kısmına entegre edilmiş olan oldukça verimli klima kontrol sistemi, dış mekan koşullarından bağımsız şekilde kabinde istenilen sıcaklığın elde edilmesine imkan verir.

Klima sistemi kumandaları, sürücünün sol üst baş üstü konsoluna kullanışlı şekilde yerleştirilmiştir. Açılabilen ön ve arka camlar sayesinde doğal havalandırma imkanı sunulmuştur.



# ÇOK YÖNLÜ KULLANIMA İMKAN VEREN BİR ŞANZİMAN HER İHTİYACINIZI KARŞILAMAK İÇİN

X4 XL modeli traktörlerde, standart olarak dört senkronize dişlinin ve 12 ileri ve 12 geri vitesin sunulduğu üç aralığa sahip Speed Four (Dört Vitesli) modüler bir şanzıman sistemi bulunmaktadır.

## X4 XL KABİNLİ MODEL ŞANZİMAN SİSTEMİ

SPEED FOUR (DÖRT VİTESLİ) + XTRSHIFT + POWER SHUTTLE

36 İLERİ + 12 GERİ



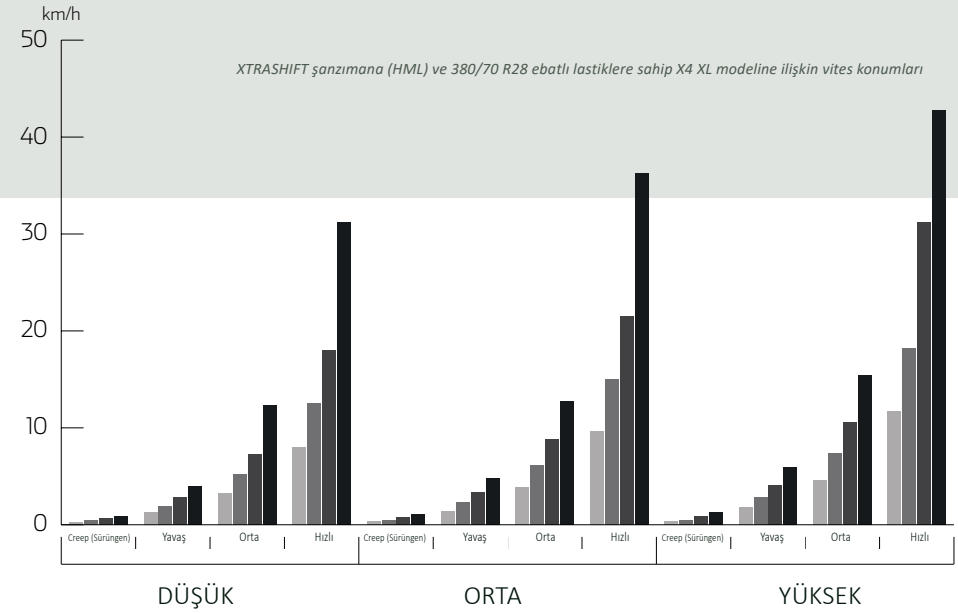
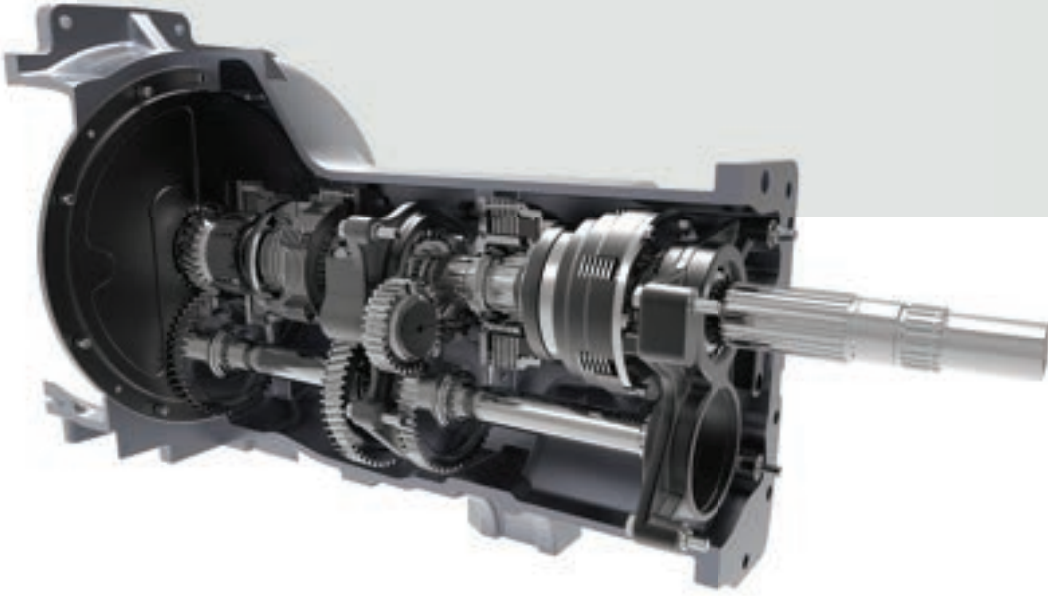

#### POWER SHUTTLE

X4 XL modeli traktörler, standart olarak power shuttle (mekik şanziman) ile sunulmaktadır.



#### ELEKTRO DEBRİYAJ ÖZELLİĞİ

Power Four ve Xtrashift şanzımanlarda, vites kolunun üzerinde debriyajın elektro-hidrolik kontrolü için bir debriyaj düğmesi mevcuttur. Debriyaj düğmesi ve power shuttle şanzıman, operatöre debriyaj pedalını kullanmadan tüm vites konumları arasında geçiş imkanı ve bunun yanı sıra ileri konumdan geri konuma geçiş imkanı verir.

#### İki veya dört devirli PTO

Arka PTO'da kabinsiz versiyonda 540/540E dev/dak olarak iki hız seçeneği, kabinli versiyonda ise, 540/540E/1000/1000E dev/dak olarak dört hız seçeneği sunulmaktadır. Elektronik arka bağlantı sistemi ile birlikte Otomatik PTO özelliği de sunulmaktadır, bu sistem operatör tarafından ayarlanmış üç nokta bağlantı yüksekliği konumlarını otomatik olarak ayırabilir ve yeniden bağlayabilir, böylece dönüşlerde operatöre ekipmanı hassas şekilde kontrol etme imkanı verir.



#### ELEKTRO PTO İLE OPERATÖRE DAHA FAZLA KONFOR SUNAN BAĞLANTI SİSTEMİ

Takviyeli bir düğme, PTO'nun sorunsuz ve elektrikli şekilde bağlanmasını sağlar. Bu, operatöre daha fazla konfor sağlamak üzere yumuşak bir kalkış imkanı sunar.

## ÜST SEVİYEDE MANEVRA KABİLİYETİ SUNAN **ASKILI AKS SİSTEMİ**

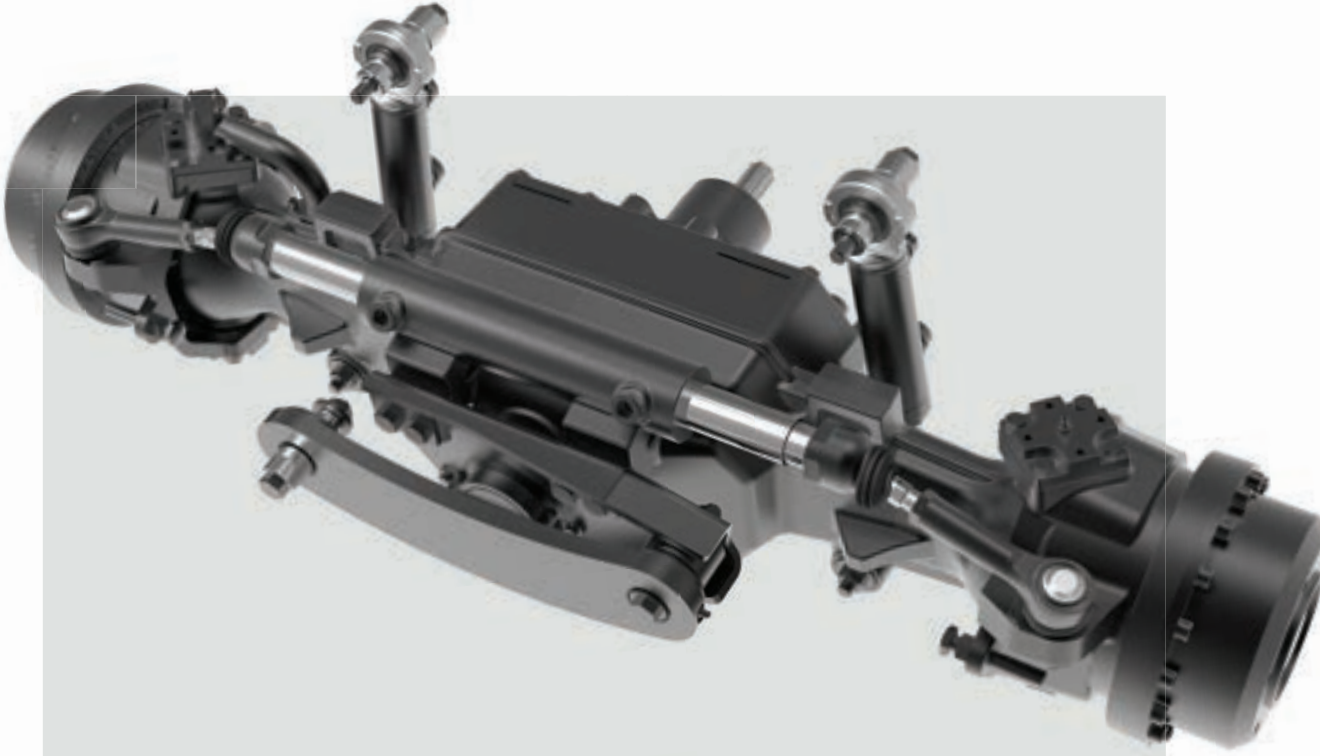

Diferansiyel kilidi ve ıslak disk frenlere sahip askılı ön aks sistemi, zorlu zemin koşullarında daha fazla tutunma ve daha iyi denge sağlar. Bu sayede her durumda maksimum güvenlik ve sürüş konforu sağlanarak tarlada gerçekleştirilen çalışmalarda daha üst düzey bir çekiş ve manevra kabiliyeti elde edilirken, yol koşulunda daha yüksek hız seviyeleri elde edilmiştir. 55°'lik dümenleme açısı dar alanlarda mükemmel düzeyde manevra kabiliyeti sağlarken, ön ve arka ıslak disk frenler tüm tekerleklerde güvenli ve verimli bir frenleme performansı sergilemektedir.



### **MAKSİMUM ÇEKİŞ İÇİN ELEKTROHİDROLİK DİFERANSİYEL KİLİTLERİ**

Birleşik ön ve arka diferansiyel kilitler ve elektrohidrolik dört tekerlekten çekiş sistemi, en zorlu zemin koşullarında bile maksimum çekiş sağlamaktadır. Sistem, sürülmemiş arazilerde gerçekleştirilen çalışmalarda, diferansiyel kilidini ve dört tekerlekten çekiş sistemini otomatik olarak devreye sokan veya devreden çıkaran bir Auto (Otomatik) işlevi aracılığıyla elektronik olarak kontrol edilir.

## MAKSİMUM SEVİYEDE ESNEKLİK SAĞLAYAN YENİ HİDROLİK

X4 XL çiftçilerin uygulamalarına yönelik özel çözümler sunmak üzere çeşitli hidrolik seçenekleri ve konfigürasyonlarla birlikte sunulmaktadır. X4 XL serisinin hidrolik sistemi standart olarak, arka bağlantı sistemine ve arkadaki hidrolik bağlantılara 50 l/dak ve direksiyon sistemine 28 l/dak hidrolik beslemesi yapan ikili bir pompa ile birlikte sunulmaktadır.





#### ÇAMURLUKLARDAKİ KULLANIŞLI BAĞLANTI SİSTEMİ KUMANDALARI

Bağlantı sistemi kumandaları, ekipmanların yerden daha rahat şekilde bağlanabilmesi için arka çamurlukların üzerine yerleştirilmiştir.



#### PRATİK HIZLI BAĞLANTI ELEMANLARI

Traktörün arka kısmına monte edilmiş yüksek kaliteli hızlı bağlama-çözme bağlantı elemanlarına, rahat ve hızlı kullanım için kolayca erişilebilir.

## Güçlü, kullanımı kolay elektronik arka bağlantı sistemi

Kategori 2 seviyesindeki üç nokta bağlantı sistemi, 2700 kg'lık bir kaldırma kapasitesi sunmaktadır. XL modelleri, kaldırma kapasitesinin 3400 kg'a kadar artırılabilmesi için standart sunulan 2 adet ek silindir ile birlikte gelmektedir.



#### KULLANIM KOLAYLIĞI SAĞLAYAN SEZGİSEL KUMANDALAR

Sağ konsola kullanım kolaylığı sağlayacak şekilde entegre edilmiş parmak ucu kumandaları, elektronik arka bağlantı sisteminin kolay ve sezgisel bir şekilde kumanda edilmesini sağlar. Üç nokta bağlantı sistemine yerleştirilen sensörler, traktör ekipmanı kombinasyonunun maksimum düzeyde verimlilik sağlayabilmesi için bağlantı sistemi hassasiyet ayarının yapılmasına imkan verir.

## ÖNE ÇIKAN ÖZELLİKLER

- › Şanzıman: 15 İLERİ + 15 GERİ vitesli Speed Five (Beş Vitesli)
- › Operatöre debriyaj pedalını kullanmadan tüm vites konumları arasında geçiş imkanı ve bunun yanı sıra ileri konumdan geri konuma geçiş imkanı veren debriyaj düğmesi ve Power Shuttle şanzıman



## POWER FIVE ŞANZIMAN BİR ADIM ÖNDE OLMAK İÇİN

X4 XL serisinin kabinsiz versiyonunda standart olarak Synchro veya power shuttle özelliklerinden biri ile birlikte olmak üzere beş dişliye ve üç aralığa sahip 15+15 Speed Five (Beş Vitesli) şanzıman.

### ELEKTRO DEBRİYAJ ÖZELLİĞİ

Power Five şanzımanında, debriyajı elektrohidrolik olarak kontrol eden, vites değiştirme koluna entegre bir debriyaj ayırma düğmesi sunulmaktadır.

Elektro debriyaj düğmesi ve power shuttle şanzıman, operatöre debriyaj pedalını kullanmadan tüm vites konumları arasında geçiş imkanı ve bunun yanı sıra ileri konumdan geri konuma geçiş imkanı verir.



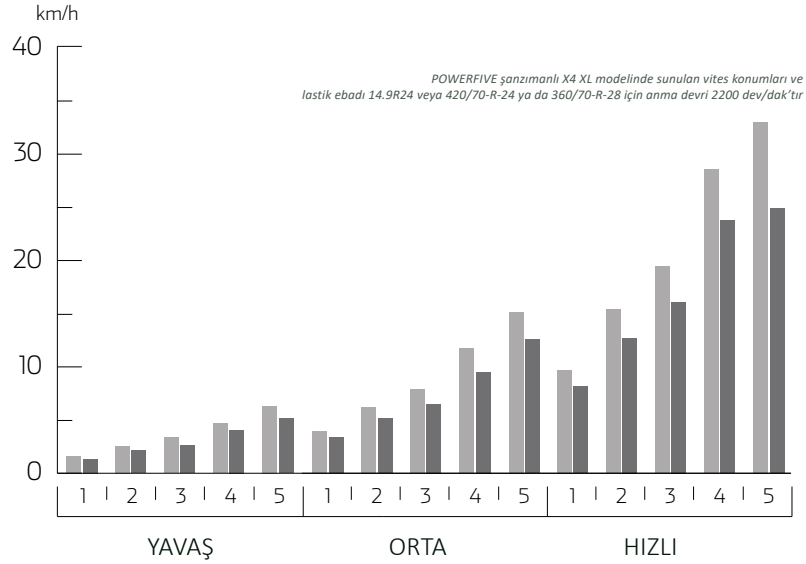

#### X4 XL KABİNSİZ MODEL ŞANZİMAN SİSTEMİ

SPEED FIVE (BEŞ VİTESLİ) + POWER SHUTTLE

15 İLERİ +15 GERİ



#### ÖNE ÇIKAN ÖZELLİKLER

- › Merkezi tahrik sistemi, diferansiyel kilidi ve hidrolik 4x4 (4WD) sistemi ile donatılmış akslar
- › 55°'ye varan dümenleme açısı



#### MODÜLE ŞEKİLDE BAĞLANAN İKİ DEVİRLİ PTO

PTO'da tek devir sunulmaktadır: 540/540e dev/dak (standart). Tüm modellerde standart olarak sunulan elektrohidrolik basmalı düğme, PTO'nun sorunsuz ve modüle şekilde bağlanmasını sağlayarak yumuşak bir kalkış performansının elde edilmesine imkan verir.

#### 55°'lik dümenleme açısına sahip ön aks

Merkezi tahrik sistemi, Hydra Lock diferansiyel kilidi ve hidrolik dört tekerlekten çekiş sistemi gibi gelişmiş özelliklere sahiptir. Buna ek olarak, birleşik ön ve arka ıslak disk frenler, dört tekerlekte de verimli frenleme sağlar. Motor bölmesinin optimize edilmesi ve 18 veya 16 inç lastiklerin kullanılması sayesinde 55°'lik bir dümenleme açısı sunularak dar alanlarda üst seviyede manevra kabiliyeti elde edilmiştir.

## KAPUTUN ALTINDAKİ YENİ GÜÇ MERKEZİ

X4 XL serisinde yeni Deutz TCD L4 2.9L dört silindirli motorlar kullanılmıştır. Her bir silindirde dört valf kullanımı, turbo Intercooler ve common rail enjeksiyon sistemi ile bu motorlar, daha fazla güç, daha yüksek tork desteği ve daha üst seviyede yakıt tasarrufu sunarak önemli ölçüde kullanım esnekliği sağlamaktadır.

Ürün yelpazesindeki modellerde, 2000 dev/dak'ta 102 ila 112 hp güç sunulmaktadır. X4 XL serisi traktörler, yakıt ikmali için verilen molalar arasında daha uzun çalışma süresi elde etmek üzere 80 ve 90 litrelik (XL modeli) yakıt depoları ile donatılmıştır. Operatöre, kullanılan ekipman için en uygun motor devrini kaydetme ve yeniden kullanma imkanı veren Motor Hafıza Düğmesinin (Engine Memo Switch) kullanımı ve egzoz gazı rejenerasyon sisteminin olmaması sayesinde, yakıt tüketimi minimum seviyeye indirilmiştir.

### EGR + DOC sistemi: egzoz emisyonları kontrol altında

Dizel oksidasyon katalizörü (DOC) ile birleşik yenilikçi egzoz gazı çevrim sistemi (EGR), Deutz TCD L4 motorların, herhangi bir dizel partikül filtresi (DPF) kullanılmadan Faz 3B /Tier 4 Interim emisyon düzenlemelerini karşılmasına imkan verir ve bu sayede rejenerasyon işlemine gerek kalmaz.

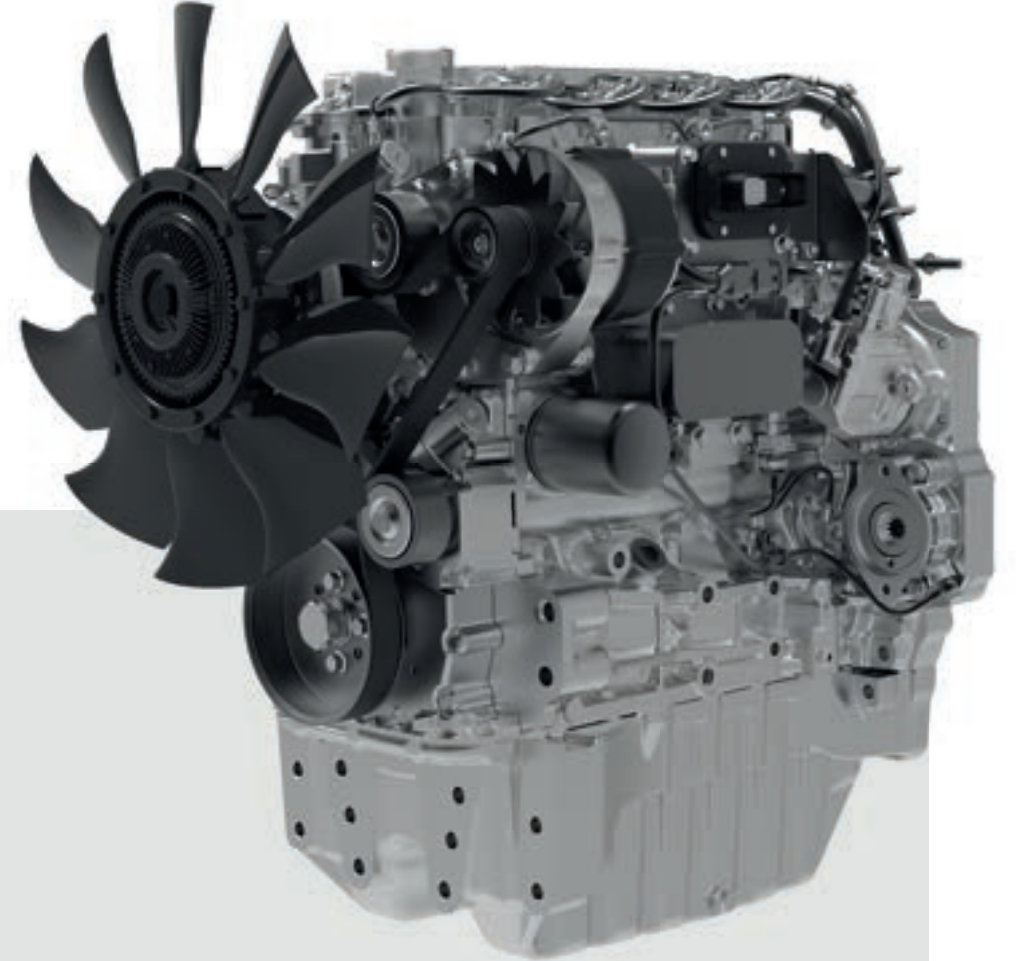

		X4.70	X4.80
		XL	XL
<b>MOTOR</b>			
DEUTZ FAZ 3B / TIER4 INTERIM		2,9 TCD L4	2,9 TCD L4
MAKS. GÜÇ ISO	hp/kW	102/75	112/82
ANMA DEVRİ	dev/dak	2200	2200
MAKS. TORK	Nm	410	420
HACİM/SİLİNDİRLER	cm <sup>3</sup>	2900/4	2900/4
MOTOR HAFIZA DÜĞMESİ (ENGINE MEMO SWITCH)		●	●
YAKIT DEPOSU KAPASİTESİ - KABİNLİ MODELLER XL	litre	80 / 90	80 / 90
YAKIT DEPOSU KAPASİTESİ - KABİNSİZ MODELLER XL	litre	65 / 82	65 / 82
<b>KAVRAMA</b>			
MEKANİK ÇALIŞMA ÖZELLİĞİ		●	●
ÇOK DİSKLİ ISLAK KAVRAMA		●	●
KAVRAMA AYIRMA KONTROLÜ: DÜĞME İLE DEVREYE SOKULAN KAVRAMA		●	●
<b>ŞANZİMAN - KABİNLİ MODELLER</b>			
36 İLERİ + 12 GERİ 40KM/SA		●	●
<b>ŞANZİMAN - KABİNSİZ MODELLER</b>			
15 İLERİ + 15 GERİ 40KM/SA		●	●
<b>PTO (KUYRUK MİLİ)</b>			
TAKVİYELİ DÜĞME İLE KUMANDA		●	●
ELEKTRONİK OLARAK KUMANDA EDİLEN BAĞLANTI SİSTEMİ İLE BİRLİKTE SUNULAN OTOMATİK PTO ÖZELLİĞİ		●	●
2 DEVİRLİ 540/540E dev/dak		●	●
4 DEVİRLİ 540/540E /1000/1000E dev/dak (SADECE KABİNLİ MODELLERDE)		●	●
<b>ÖN AKS</b>			
ELEKTROHİDROLİK 4X4 (4WD) SİSTEMİ		●	●
MAKS. DÜMENLEME AÇISI		55°	55°
SINIRLI KAYDIRMALI DİFRANSİYEL KİLİDİ XL		●	●
<b>FRENLER</b>			
ISLAK ÇOK DİSKLİ ARKA FRENLER		●	●
FRENLEME ESNASINDA 4X4 (4WD) SİSTEMİNİN OTOMATİK OLARAK DEVREYE SOKULMASI		●	●
<b>LASTİK ÖLÇÜLERİ</b>			
KABİNLİ / KABİNSİZ ÖN LASTİK		300/70 R20	300/70 R20
KABİNLİ / KABİNSİZ ARKA LASTİK		14.9 R28	14.9 R28



		X4.70	X4.80
		XL	XL
<b>ARKA HİDROLİK BAĞLANTI SİSTEMİ</b>			
KONUM, DERİNLİK, KARIŞIK VE YÜZDÜRME KONTROL MODLARI		●	●
E.L.S. ERGONOMİK KALDIRMA SİSTEMİ (SADECE KABİNLİ MODELLERDE)		●	●
MAKSİMUM KALDIRMA KAPASİTESİ	kg	3400	3400
ÜÇ NOKTA BAĞLANTI SİSTEMİ KATEGORİ 2		●	●
HİDROLİK GÜÇ ÇIKIŞI		3 ADET	3 ADET
<b>KABİN VE SÜRÜŞ KONUMU</b>			
DELUXE KABİN / RADYO HAZIRLIĞI		●	●
ISITMA / HAVALANDIRMA		●	●
KLİMA		●	●
AÇILABİLEN ÖN VE ARKA CAMLAR		●	●
DİJİTAL GÖSTERGE PANELİ		●	●
İZOLASYONLU PLATFORM		●	●
<b>BOYUTLAR VE AĞIRLIKLAR – KABİNLİ MODELLER</b>			
		<b>XL</b>	<b>XL</b>
<b>A</b> UZUNLUK 4X4 (4WD)	mm	4370	4370
<b>B</b> MİN. GENİŞLİK	mm	1478	1478
<b>C</b> DİNGİL MESAFESİ 4X4 (4WD)	mm	2140	2140
<b>D</b> KABİN ÜZERİ MİN. YÜKSEKLİK	mm	2400	2400
<b>E</b> MİN. YERDEN YÜKSEKLİK 4X4 (4WD)	mm	250	250
<b>F</b> MİN. ÖN İZ GENİŞLİĞİ 4X4 (4WD)	mm	1178	1178
<b>G</b> MİN. ARKA İZ GENİŞLİĞİ 4X4 (4WD)	mm	1117	1117
AĞIRLIKLARI OLMADAN TOPLAM AĞIRLIK 4X4 (4WD)		3000	3000
<b>BOYUTLAR VE AĞIRLIKLAR – KABİNSİZ MODELLER</b>			
		<b>XL</b>	<b>XL</b>
<b>A</b> UZUNLUK 4X4 (4WD)	mm	4285	4285
<b>B</b> MİN. GENİŞLİK	mm	1550	1550
<b>C</b> DİNGİL MESAFESİ 4X4 (4WD)	mm	2150	2150
<b>D</b> ROPS ÜZERİ MİN. YÜKSEKLİK	mm	2261	2261
<b>E</b> MİN. YERDEN YÜKSEKLİK 4X4 (4WD)	mm	413	413
<b>F</b> MİN. ÖN İZ GENİŞLİĞİ 4X4 (4WD)	mm	1268	1268
<b>G</b> MİN. ARKA İZ GENİŞLİĞİ 4X4 (4WD)	mm	1147	1147
AĞIRLIKLARI OLMADAN TOPLAM AĞIRLIK 4X4 (4WD)	kg	2865	2865
<b>ÖN AĞIRLIK</b>			
36 KG X 6 ADET		●	●
<b>Açıklama:</b> ● standart			

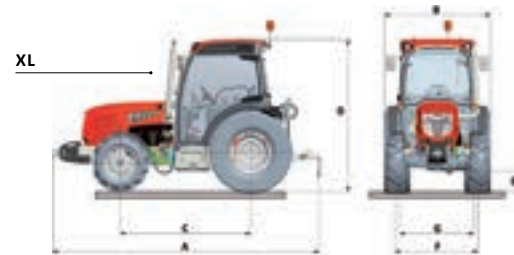
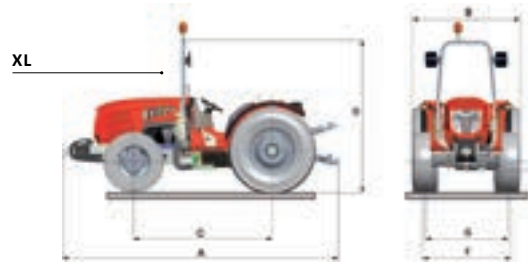

# X3F



X3.80 F

  
**McCORMICK**  
Power Technology.

## X3.80 F

MOTOR		
FAZ V / TIER 4 FINAL		KOHLER
MAKS. GÜÇ	hp/kW	75/55
ANMA DEVRİ	dev/dak	2200
MAKS. TORK	Nm	315
SİLİNDİR HACMİ / SAYISI	cm <sup>3</sup>	2500/4
YAKIT DEPOSU KAPASİTESİ	litre	50
KAVRAMA		
BAĞIMSIZ KURU ÇİFT KAVRAMA	cm	30,5
MEKANİK ÇALIŞMA ÖZELLİĞİ		●
ŞANZİMAN		
12 İLERİ + 12 GERİ 40 KM/SA		●
PTO (KUYRUK MİLİ)		
MEKANİK KONTROL		●
540/540 EKONOMİ		●
ÖN AKS		
ELEKTROHİDROLİK 4X4 (4WD) SİSTEMİ		●
MAKS. DÜMENLEME AÇISI		55°
ELEKTROHİDROLİK DİFERANSİYEL KİLİDİ		●
FRENLER		
ISLAK ÇOK DİSKLİ ARKA FRENLER		●
ARKA HİDROLİK KALDIRMA SİSTEMİ		
KONUM, DERİNLİK, KARIŞIK VE YÜZDÜRME KONTROL İŞLEMLERİ		●
MEKANİK ÇALIŞMA ÖZELLİĞİ		●
MAKS. KALDIRMA KAPASİTESİ	kg	2200
HİDROLİK AKIŞ (KALDIRMA SİSTEMİ+DİREKSİYON)	l/dak	50 + 30
KATEGORİ 2 ÜÇ NOKTA BAĞLANTI SİSTEMİ		●
HİDROLİK GÜÇ ÇIKIŞI		2 ADET
LASTİK ÖLÇÜLERİ		
ÖN		260/70 R16
ARKA		360/70 R24
BOYUTLAR VE AĞIRLIKLAR		
MAKS. UZUNLUK (ÖN AĞIRLIKLARI İLE)	mm	3652
MİN. GENİŞLİK	mm	1358
DİNGİL MESAFESİ 4X4	mm	1950
DİREKSİYON SİMİDİ YÜKSEKLİĞİ	mm	1256
YÜKSEKLİK (EMNİYET ÇERÇEVESİNE KADAR)	mm	2214
KARIN ALTI YÜKSEKLİK 4X4	mm	186
TOPLAM AĞIRLIK 4X4 AĞIRLIKSIZ	kg	2200
ÖN AĞIRLIK		
24 KG X 6 ADET		●

Açıklama: ● Standart



**McCORMICK**

Power Technology.

**IPSO**  
TARIM



ipsoturkiye



ipsoturkiye



MR\_BR\_MC\_TR  
08/2021

[www.ipso.com.tr](http://www.ipso.com.tr)