

# X5



  
**McCORMICK**  
Power Technology.



# YENİ X5 - ÇOK YÖNLÜLÜK HIÇ BU KADAR KONFORLU OLMAMIŞTI

McCormick, teknolojik inovasyon alanındaki engin deneyiminden yararlanarak; daha üst sınıf modellerle kıyaslanabilir seviyedeki performansı, çok yönlülüğü ve konforuyla çiftçileri şaşırtacak yeni birçok amaçlı traktör ailesi olan yeni nesil X5 serisini geliştirdi.

Yeni McCormick **X5**, tam anlamıyla çok yönlü ve çok amaçlı bir traktör. Sürme, işleme ve tapanlama gibi tarla çalışmaları için ideal olan bu kullanışlı traktör, ekme ve saman yapma ve ayrıca hayvancılık ve taşıma faaliyetleri için de bir o kadar mükemmel. Çok çeşitli görevleri maksimum verimlilikle yerine getirecek şekilde tasarlanan **X5**, normalde otomobillerde görmeye alışık olduğunuz üstün bir konfor da sunuyor.

Çok yönlülüğe odaklanılarak tasarlanan yeni **X5**, her çiftçinin gereksinimlerini karşılamak amacıyla donatılmıştır. Traktörün başlıca özellikleri:

- › Dört yönde görüş alanına sahip ve otomobil seviyesinde donanım ve döşemelerle maksimum çalışma konforu sunan izolasyon takozlu dört direkli kabin: Tüm kumanda elemanları ergonomik şekilde yerleştirilmiştir ve yeni çok işlevli kumanda tüm traktör ve ekipman işlevlerinin Hi-Lo (Buçuk Vitesli) şanzıman ile kolay ve hassas şekilde kontrol edilmesini sağlar. Alçak profilli tavan, basık tavanlı ahır ve ambarlara kolaylıkla girilebilmesini sağlar.
- › Kademe V/Tier 4 Final emisyon standartlarını karşılayan ve 114 HP'ye varan güç seviyeleri sunan yeni FPT 3.6L motor.

- › Buçuk vitesli Hi-Lo Powershift şanzıman ile birlikte 24 ileri ve 24 geri vitesle sahiptir.
- › Tüm hidrolik işlevlerinin ve uzaktan kumanda valflerinin verimli çalışması için 62 l/dk debi sağlayan üçlü pompaya sahip hidrolik sistem.

Verimli, konforlu ve çok yönlü McCormick **X5**, daima güvenebileceğiniz harika bir arkadaş.

## ÖNE ÇIKAN ÖZELLİKLER

### Kabin

- › Total View Slim kabin: Dört yönde görüş alanı ve maksimum çalışma konforu
- › Ergonomik kumanda elemanları ve otomobil seviyesinde donanım ve döşemeler
- › Mekanik kabin süspansiyonu, X5.120 modelinde opsiyon olarak sunuluyor.

### Motor

- › X5 ailesi: 95 HP ve 114 HP maksimum güç sunan FPT F36 3.6L motor
- › Kademe V/Tier 4 Final emisyon standartlarını karşılayan motorlar
- › X5 ailesi: 135L yakıt deposu ve 13L AdBlue deposu

### Şanzıman

- › İki kademeli Hi-Lo Powershift işlevli Power Four şanzıman: 24/24 vites

### Aks

- › Tam kilitlenebilir diferansiyel ve elektrohidrolik dört çeker

### Hidrolik Sistem

- › 62 l/dk debili açık merkez hidrolik sistem
- › 4500 kg maksimum kaldırma kapasitesine sahip elektronik arka askı sistemi



## HİDROLİK SİSTEM

PTO'lar -  
Arka askı sistemleri - Uzaktan  
kumanda valfleri  
sayfa 18

## MOTOR

Güç değerleri -  
Tüketimler  
sayfa 10

## KABİN

Konfor -  
Görüş Alanı  
sayfa 6



## ÇEKİŞ

Ön aks  
sayfa 16

## ŞANZIMAN

Power Four  
sayfa 14





## SİZ RAHATINIZA BAKIN, X5 GERİSİNİ HALLEDER

### **McCormick X5: Üretkenliğin gövde gösterisi**

Total View Slim kabinin dört direkli yapısı mükemmel bir panoramik görünüm ve etkili bir yakın görüş olanağı sunarak dar yerlerdeki manevraları daha kolay ve güvenli hale getirir. Traktör maksimum 2 ön üst, 2 arka üst ve 2 kaput üstü çalışma lambasıyla donatılmıştır. Gece şartlarında çalışma alanını en iyi şekilde aydınlatmak için, kabin tavanına altı adet ayarlanabilir çalışma lambası takılabilir. Şeffaf tavan penceresi yükleyici çalışmalarında ekstra görüş alanı sağlar.

### **Total View Slim kabin: Konforlu bir çalışma ortamı fark yaratır**

Total View Slim kabinde operatör konforu ön plandadır; otomobil seviyesinde döşemelere sahip, düz tabanlı ve ferah bir çalışma ortamı, eğim ayarlı direksiyon simidi, ergonomik yerleşimli sezgisel kumanda elemanları, çok işlevli kumanda, yüksek verimli klima kumanda sistemi ve daha birçok yaratıcı konfor özelliği tarladaki uzun çalışmalarını daha az yorgunlukla tamamlamanızı sağlar.

### **X5.120 için opsiyon olarak sunulan kabin süspansiyonu: Çalışma yorgunluğunuzu azaltır**

Önde sessiz blok süspansiyon üniteleri ve arkada 96 mm'ye kadar hareket mesafesine sahip amortisörler bulunan kabin, engebeli zeminden kaynaklanan şokları ve titreşimleri emer ve böylece üretkenliği artıran konforlu bir çalışma ortamı yaratır. Yeni gürültü sönümlenme sistemi, kabin içi gürültüsünü azaltarak sessiz bir çalışma ortamı sağlar.

## TOTAL VIEW SLIM KABİN, KONFOR VE DÖRT YÖNDE GÖRÜŞ

Ferah, sessiz, yüksek teknoloji ve hepsinden önemlisi konforlu - McCormick X5'in yeni Total View Slim kabini tam olarak budur. Bu yeni kabin, önde özel burçlu iki süspansiyon ünitesi ve arkada sarsıntı sönmüleyici iki lastik takoz sayesinde eşsiz bir sürüş deneyimi sunar. Bu çözüm, engebeli arazilerin yol açtığı titreşimleri azaltarak daha rahatlatıcı ve üretken iş günleri sağlar. Ayrıca, yeni ses geçirmez sistem kabini dış gürültüden bütünüyle izole eder. X5.120 ile opsiyon olarak sunulan kabin süspansiyonu, çalışma konforunu bir adım ileriye taşır.



### ÇALIŞMA LAMBALARI

Traktör, gece şartlarında çalışma alanını 360 derece aydınlatan yüksek parlaklıkta altı çalışma lambasıyla donatılmıştır.



## ÖNE ÇIKAN ÖZELLİKLER

- › İzolasyon takozlu kabin: Maksimum çalışma konforu sunmak için titreşim ve gürültüleri azaltır.
- › Kullanıcı dostu ergonomik kumanda elemanları
- › Gösterge paneli ile birlikte eğimi ayarlanabilen direksiyon simidi
- › Kabin tavanına entegre, verimli klima kumanda sistemi
- › Gece şartlarında ideal aydınlatma için maksimum 6 çalışma lambası

Total View Slim kabinin her ayrıntısı operatör konforu göz önünde bulundurularak tasarlanmıştır; ferah iç mekan, otomobil seviyesinde donanım ve döşemeler, düz taban, gösterge paneli ile birlikte eğimi ayarlanabilen ve aynı zamanda yükseklik ayarına da sahip direksiyon simidi, kullanımı kolay ergonomik kumanda elemanları, çok işlevli kumanda, yüksek performanslı klima, ve daha birçok konfor özelliği işinizi daha keyifli ve rahatlatıcı hale getirir.

Total View Slim kabin, dört direkli tasarımı ve geniş cam panelleri sayesinde tüm yönlerde mükemmel bir görüş alanı ve etkili bir yakın görüş olanağı sağlayarak dar yerlerde ve sıra sonlarındaki manevraları güvenli ve kolay hale getirir. Dördü kabin tavanına takılan, yüksek kontrast oranına sahip altı çalışma lambası gece şartlarını gündüze çevirerek ekstra görüş alanı sağlar. X5 ile, tarladaki uzun iş günlerinde daha az yorulur ve daha yüksek üretkenlikle çalışırsınız.

## OPERATÖR MAHALLINE KOLAY ERİŞİM

Operatör mahalline erişim hiç bu kadar kolay olmamıştı: Arkadan menteşeli kapılar büyük, basamaklar ise geniş ve konforludur. Kabin direklerine ve kapılara monte edilmiş konforlu tirabzanlar, biniş-iniş sırasında operatörün güvenliğini sağlar.



## KLİMA KUMANDA SİSTEMİ VE ŞEFFAF TAVAN PENCERESİ

Kabin tavanına entegre klima kumanda sistemi, tüm hava şartlarında konforlu bir çalışma ortamı sağlar. Şeffaf tavan penceresi hem havalandırmaya yardımcı olur hem de ekstra görüş alanı sunarak ön yükleyici çalışmalarının daha kolay ve hızlı gerçekleştirilmesini sağlar.



## GENİŞ GERİ GÖRÜŞ ALANI

Ön direğe konumlandırılmış geniş açılı dikiz aynası sayesinde geniş geri görüş alanı sunar ve arkada takılı ekipmanı kolayca takip edebilme olanağı sunar. Ayrıca, direk arkasına konumlandırılmış egzoz tasarımı ile görüş açınızı bir üst seviyeye taşır.

# DAHA İYİ RANDIMAN, DAHA YÜKSEK VERİM, DAHA İYİ GÖRÜŞ ALANI - X5 DAHA FAZLASIDIR

## **X5, verimlilik ve çevresel sürdürülebilirlik sloganıyla tarlaları arşınlar.**

X5 traktörler maksimum 95 HP ve 114 HP güç sunan, ortak yakıt yollu (Common Rail) enjeksiyon sistemine sahip, ara soğutuculu yeni FPT F36 3.6L turbo motorlardan güç alır. Güçlü ve hızlı tepkili bu motorlar düşük devirlerde yüksek tork değerleri sunarak her durumda kararlı performans ve verimlilik sağlar. Kademe V/Tier 4 Final emisyon standartlarını karşılayan egzoz arıtma sistemlerine sahip yeni X5, önceki modellerden daha çevre dostudur.

## **X5 yakıt tüketimini azaltır ve operatör konforunu artırır.**

Yeni X5 traktör ailesinin yakıt depo kapasitesi 135 litreye çıkarılmıştır ve bu sayede yakıt ikmali yapmadan daha uzun süre çalışmak mümkündür. Common Rail enjeksiyon sistemi motora aktarılan yakıt miktarını hassas şekilde ayarlayarak hem performansı artırır hem de yüzde 10'a varan bir yakıt tasarrufu sağlar. Gerçekleştirilen iş için ideal motor devrinin kaydedilmesini ve arzu edildiğinde hızlıca uygulanmasını sağlayan Motor Bellek Düğmesi de yakıt verimliliğini daha da artırır. Bu özellik çalışmayı kolaylaştırır ve operatör yorgunluğunu azaltır.

## **Yeni egzoz arıtma sistemi operatörün görüş alanını kısıtlamaz.**

DOC, DPF ve SCR teknolojileri sayesinde X5, Kademe V/Tier 4 Final emisyon standartlarını karşılamaktadır. Egzoz arıtma sistemi, çalışma sırasında operatörün görüş alanını maksimuma çıkarmak için görüş alanının dışına, kaput altına taşınmıştır.





## EN YÜKSEK VERİMLİLİK İÇİN: FPT F36 MOTOR

Yeni X5 traktörler, ara soğutucuya ve ortak yakıt yollu enjeksiyon sistemine sahip, 16 supaplı dört silindri FPT F36 3.6L turbo motorlardan güç alır. Bu traktör ailesinde 95 HP ve 114 HP maksimum güç sunulur ve sahip olduğu DOC, DPF ve SCR egzoz arıtma teknolojileriyle Kademe V/Tier 4 Final emisyon standartlarını karşılar. Motor/şanzıman birleşiminin yeniden tasarlanması sayesinde, McCormick mühendisleri egzoz arıtma sistemini sağ kabin direğinden kaput altına taşıma imkanını bulmuş ve böylece operatörün çalışma sırasındaki görüş alanı iyileşmiştir.



## Egzoz sistemi görüş alanını kısıtlamaz

X5 traktörlerin Kademe V/Tier 4 Final emisyon standartlarını karşılamasını sağlayan DOC, DPF ve SCR teknolojileri, çalışma sırasında operatörün görüş alanını kısıtlamaması için uygun bir şekilde görüş alanının dışına, yani kaput altına taşınmıştır.



## Daha yüksek performans ve daha düşük yakıt tüketimi

X5 traktörlere güç veren FPT F36 motorlar, motora aktarılan yakıt miktarını hassas şekilde ayarlayarak performansı artıran ve yakıt tüketimini azaltan bir bilgisayar kontrollü Commonrail enjeksiyon sistemi ile donatılmıştır. Gerçekleştirilen iş için en uygun motor devrinin kaydedilmesini ve arzu edildiğinde hızlıca uygulanmasını sağlayan Motor Bellek Düğmesi sayesinde yakıt verimliliği daha da iyileştirilmiştir. X5 traktörler, mevcut yakıtle daha uzun süre çalışma imkanı tanıyan 135 litrelik yeni bir yakıt deposuna sahiptir.

# X5 İLE GERÇEKTEN BİR VİTESE DAHA SAHİPSİNİZ

**Şanzımanınız ihtiyaçlarınıza göre tasarlanmıştır.**

X5 traktör çok yönlülük bakımından gerçek bir şampiyon olduğunu kanıtlamıştır. Hi-Lo Powershift şanzımanınız ihtiyaçlarınıza göre hazırlanmıştır.

**Şanzımanın verimliliği tarlada test edilmiştir.**

Çok çeşitli uygulamalarda kullanılan X5 şanzımanı, dayanıklı yapısıyla ve tarlada kanıtlanmış güvenilirliği ile çiftçilerin büyük takdirini kazanmıştır. McCormick şanzımanlarıyla, asla güç kaybı yaşamayacağınızdan emin olarak gönül rahatlığı içerisinde çalışabilirsiniz.

**Performansı ve yakıt verimliliğini artıran bir şanzıman.**

X5, işe göre en uygun vitesi otomatik olarak seçen buçuk vitesli Powershift şanzımanla donatılmıştır. Bu özellik, motorun güç kaybına uğramasını önler ve traktörün yakıt tüketiminin azaltılmasına yardımcı olarak yakıt israfını ortadan kaldırır.



## **PARK KİLİDİ İLE MAKSİMUM GÜVENLİK**

X5, hidrolik mekikli konfigürasyonda opsiyonel olarak Park Kilidi ile donatılmıştır. Park Kilidi, traktör dik zeminlere park edildiğinde güvenliği artırmak amacıyla şanzımanı kilitleyen bir mekanik kilitleme aygıtıdır.

## Tam güvenilirlik için Power Four elektrohidrolik şanzıman

Elektrohidrolik Hi-Lo özellikli Power Four şanzıman, hız sayısını ikiye katlayarak 24 ileri ve 24 geri vitese çıkarır. Power Four şanzıman, direksiyon simidinin yanında mekik kontrol kolu bulunan elektrikli mekik konfigürasyonlarında mevcuttur. Elektrikli mekik versiyonu, operatörün debriyaj pedalını kullanmadan senkronize vitesleri değiştirmesine izin veren bir debriyajdan çıkarma düğmesine sahiptir.

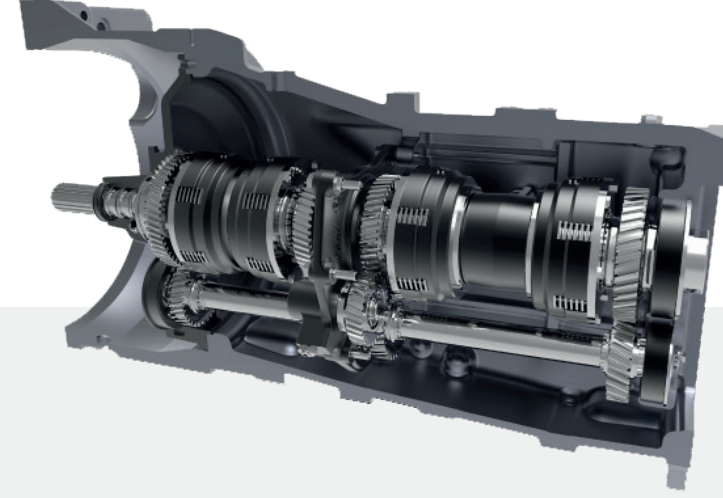

## X5 için gereksinimlerinize en uygun şanzıman seçilmiştir.

Çok yönlülüğe odaklanılarak tasarlanan çok işlevli McCormick X5 traktörler, her çiftçinin gereksinimlerini karşılamak için 24/24 vites 40km/h hız konfigürasyonu seçeneği ile sunulur.

McCormick, güç ve yakıt verimliliği bakımından traktörün performansını maksimuma çıkarmak için, dayanıklılık ve güvenilirliği ile ünlü şanzımanını daha da iyileştirmiştir.







## TÜM İHTİYAÇLARINIZI KARŞILAMAK İÇİN GERÇEK BİR HİDROLİK

**Hidrolik sistem, çalışma gereksinimlerinizi karşılayacak şekilde yapılandırılmıştır.**

X5'in hidrolik sistemi her çiftçinin gereksinimlerini karşılayacak şekilde yapılandırılmıştır. X5 çift pompalı hidrolik devresi seçeneği ile sunulmaktadır: 62+32 l/dk. Sistem 3 işlevin etkili şekilde yönetilmesini sağlar. Bu işlevler traktörün arkasına en iyi şekilde konumlandırılmış 3 mekanik uzaktan kumanda valfi (SCV) ile yönetilir.

Uygun şekilde yerleştirilmiş yüksek kaliteli hızlı bağlantı kaplinleri, bağlantıların güvenli ve hızlı gerçekleştirilmesini sağlar.

**Çalışma konforunu artıran yüksek debili hidrolik elemanlar.**

X5'in yüksek hidrolik debileri traktörün düşük devirlerde verimli çalışmasını sağlar. Bu sayede yakıt tüketimi ve titreşimler azalır ve maksimum sürüş konforu sağlanır. Direksiyon pompası, tüm çalışma şartlarında ve tüm işlerde manevraların muntazam şekilde ve doğrulukla gerçekleştirilmesini sağlayarak operatörün konforunu daha üst seviyelere çıkarır.

## ÜRETKENLİK VE KONFOR İÇİN TASARLANMIŞ BİR HİDROLİK SİSTEM



### ÖNE ÇIKAN ÖZELLİKLER

- › 62 + 32 l/dk debi sağlayan üçlü pompa
- › Yedi hidrolik işleve kadar donatma olanağı; altı uzaktan kumanda valfi ve bir akış bölücü

X5, uzaktan kumanda valflerini ve arka askı sistemlerini çalıştırmak için 62 l/dk debi sağlayan bir açık merkez hidrolik sisteme sahiptir. Direksiyon sistemi, 32 l/dk debi sağlayan ikinci bir pompadan yararlanır. Bu hidrolik kapasite sayesinde operatör:

- › daha hızlı çalışabilir,
- › aynı anda birden fazla iş yapabilir,
- › daha ağır işler yapabilir,
- › motor düşük devirde çalıştığı için yakıttan tasarruf sağlar,
- › düşük motor devrinden dolayı gürültü ve titreşimler daha az olacağı için daha yüksek konfor ve rahatlık içerisinde çalışır,
- › direksiyon pompası ayrı olduğu için, en zor işler sırasında bile muntazam manevralar yapar.

# MAKSİMUM VERİMLİLİK VE ÜRETKENLİK İÇİN YAPILANDIRILABİLİR HİDROLİK SİSTEM

X5'in hidrolik sistemi 3 hidrolik işlevi çalıştırabilir. 3 mekanik arka uzaktan kumanda valfi ile farklı uygulama gereksinimlerini karşılamak için birlikte kullanılacak 3 tip uzaktan kumanda valfi vardır.

- › Standart: Çift etkili
- › Otomatik: Otomatik kilitlemeli/bırakmalı;
- › Yüzer: Arazi profilini takip eden ekipmanlar için;

Çok amaçlı X5 traktörler çok yönlülük ve verimlilik bakımından tam bir şampiyondur; her bir konfigürasyon traktörün arka askı sistemiyle ve çeşitli arka ekipmanlarla çalışmasına imkan tanır. Her bir uzaktan kumanda valfi; hızlı kullanım sağlayan, yüksek kaliteli ve kolay ulaşılır hızlı kaplinlere sahiptir.

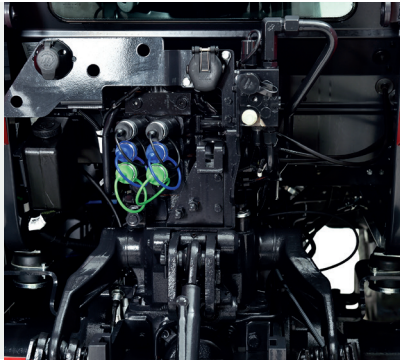

## Mekanik arka askı sistemi ve Ergonomik Kaldırma Sistemi

X5'in mekanik işletimli arka hidrolik askı sistemi kolay kullanılır ve ekipmanın hassaslıkla çalışmasını sağlar. Arka askı sistemi, ekipmanın tek bir düğmeye basılarak kaldırılıp indirilmesini sağlayan Ergonomik Kaldırma Sistemi [ELS] ile donatılabilir. ELS sistemi sıra sonu dönüşlerini hızlandırarak, çalışma süresini kısaltır ve üretkenliği artırır.

## Otomatik işletimli çift devirli PTO

X5, 540 devirli bir arka PTO'ya sahiptir. 540/540E devir seçeneklerini sunan iki devirli bir PTO mevcuttur. Hidrolik işletimli ıslak diskli bir kavrama, PTO'nun muntazam ve ayarlı bir şekilde devreye alınmasını sağlayarak ekipmanın yumuşak bir şekilde çalıştırılmasını sağlar. Arka çamurluklarda bulunan dış (kabin dışı) askı sistemi kumandaları, ekipmanların yerden bağlanmasını daha kolay hale getirir.





## DÜŞÜK MALİYETLE BİRİNCİ SINIF PERFORMANS



X5 ailesi size daha üst sınıf traktörlerin performansını sunar; çünkü 95 HP ve 114 HP gücün yanı sıra 10 HP kadar takviyeye de sahiptir. Bu traktör; çoklu supap teknolojisi, ara soğutucu ve elektronik ortak yakıt yollu enjeksiyon sistemine sahip dört silindri bir FPT F36 3.6L turbo motordan güç alır. 1400 devirde 375 Nm tork sunan ve ayrıca yüzde 28 tork takviyesine sahip olan bu motor, 1400 - 2200 devir aralığında sabit bir güç sağlar. Yakıt deposu kapasitesi 135 litreye çıkarılmıştır ve bu sayede traktör mevcut yakıtla aralıksız olarak saatlerce çalışabilir.

DOC ve DPF teknolojilerine sahip bu çok amaçlı akıllı traktör, üre bazlı egzoz arıtma sistemlerinden yararlanmayarak Kademe V/Tier 4 Final emisyon standartlarını karşılar. Bu sayede çiftçilerin işletim maliyetleri önemli ölçüde azalır.

# TÜM ŞARTLARDA GÜVENİLİRLİK SAĞLAYAN DAYANIKLI VE DENGELİ ÖN AKS

X5 ailesi, çevikliğini daha da artıran rijit montajlı ve kompakt bir ön aksa sahiptir. Dayanıklılık ve denge için tasarlanan X5'in ön aksı, ön yükleyici çalışmalarından taşıma faaliyetlerine kadar her durumda güvenilir performans sağlar. Bu traktör, yerden yüksekliği ve 55 derece direksiyon açısı sayesinde dar yerlerde mükemmel manevra kabiliyetine sahiptir.



# GEREKSİNİMLERİNİZE GÖRE TASARLANMIŞ BİR HİDROLİK SİSTEM

X5.120 iki pompalı bir açık merkez hidrolik sisteme sahiptir ve bu pompalardan biri uzaktan kumanda valfleri için 62 l/dk debi sağlarken, diğeri direksiyon sistemine 32 l/dk debi sağlar. X5.120'in hidrolik sistemi 3 hidrolik işlevi çalıştırabilir. Üç adet mekanik SCV bulunmaktadır. Kolay ulaşılır kaplinler bağlantı işlemlerinin daha hızlı gerçekleştirilmesine imkan tanıyarak üretkenliği artırır.

X5.100 ve X5.120, farklı uygulama gereksinimleri için üç farklı tipte valf sunar:

- > Otomatik: Otomatik kilitlemeli/bırakmalı;
- > Yüzer: Arazi profilini takip eden ekipmanlar için;
- > Hidrolik motor/yüzdürme: Hidrolik motora veya yüzdürme işlevine ihtiyaç duyan ekipmanlar için. Traktörün çok yönlülüğünü daha da artırmak için uyarlanmış hidrolik sisteme sahiptir.





**MCCORMICK**

**X5.0**



5.085

## GÜÇ TEKNOLOJİSİ, 1847'DEN BERİ

Cyrus Hall McCormick, 1809 yılında Birleşik Devletler'in Virginia eyaletinde dünyaya geldi. Akıllı bir yatırımcı olan McCormick, tarım faaliyetlerini makineleştiren yenilikleriyle tarım sektörünü derinden etkiledi. 1831'de ilk mekanik biçme makinesini icat etti. 1847 yılında McCormick, hasat makineleri üreten bir fabrika kurdu. 1866 yılında şirket kırmızı rengi benimsedi ve bu tarihten sonra da dünya genelinde her zaman bu renkle tanınacaktı. 1871 yılında McCormick diğer tüm şirketler arasında dünya genelinde en fazla makine üreten şirket oldu; günde 250 biçme makinesi. 1906 yılında, ilk traktör olan Mogul 8-16 piyasaya sürüldü. Bu yıllarda şirket Kanada, Büyük Britanya, Almanya, Fransa ve İsveç'te fabrikalar açtı.

Takip eden yıllarda şirket defalarca el değiştirdi. McCormick 2000 yılında Argo Group tarafından satın alındı ve marka McCormick Tractors International Limited adı altında faaliyetlerine devam etti. McCormick, günümüz traktör endüstrisinin dünya çapında öncülerinden biridir ve McCormick adı tavizsiz teknoloji ve yenilikçi tasarım ile özdeşleşmiştir. Araştırma ve geliştirmeye yapılan büyük yatırımlar sayesinde, yeni nesil McCormick traktörler performans ve yenilik bakımından halihazırda pazar lideridir. Çiftçiler üretkenliklerini en üst seviyeye çıkarmak için performans, güvenilirlik ve çok yönlülük ararlar - müşterilerimize gururla sunduğumuz değer de tam olarak budur.

		X5.100	X5.120
<b>MOTOR</b>			
Nominal güç (97/68/EC - ISO TR 14396)	HP/kW	95.2/70	114/84
Maksimum güç (97/68/EC - ISO TR 14396)	HP/kW	95.2/70	114/84
Nominal motor devri	dev/	2200	2200
Maksimum güçte motor devri	dev/	1900	1900
Maksimum tork [1400 devir]	Nm	395	460
Tork takviyesi		%28	%28
Üretici			FPT
Motor tipi			F36
Kademe V / Tier 4 Final egzoz arıtma sistemi			DOC + SCRoF
Silindir sayısı / Hacim / Supap sayısı			4 / 3,6 l / 16
Hava filtre sistemi			kuru hava filtresi
Hava emme sistemi			ara soğutuculu turbo
Yakıt enjeksiyon sistemi			elektronik kontrollü yüksek basınçlı commonrail sistemi
Bakım aralığı			500 saat
Soğutma sistemi			petekli radyatör grubu
Soğutma fanı			▪ viskoz fan
Motor Bellek Düğmesi			▪ standart
<b>KAPASİTELER</b>			
Yakıt deposu	l		135
AdBlue / DEF deposu	l		13
Soğutma sistemi	l		10
<b>DEBRİAJ</b>			
Tip	l		▪ mekanik
<b>ŞANZİMAN</b>			
Tip			▪ elektrohidrolik
Vites sayısı			▪ buçuk vitesli Hi-Lo Powershift ile birlikte 24 ileri + 24 geri
Motor devri [40 km/sa]	dev/		2038
Şanzıman kumandası			direksiyon simidinin sol tarafında
İleri/Geri mekik			▪ modülasyon kontrollü Ters Hidrolik Mekik (RPS)
<b>ARKA PTO</b>			
Tip			▪ elektrohidrolik
Devirler	dev/		▪ 540 / 540E
Nominal PTO devirlerinde motor devri - 540/540E	dev/		1944 / 1377
Dönüş yönü - kamalı mil tipi			saat yönünde (traktörün arkasından bakıldığında) ▪ 6 kamalı 1-3/8 inç PTO mili
<b>ÖN VE ARKA AKS</b>			
Ön rijit aks			▪ standart
Çekiş tipi			4WD (çift çeker)
Ön diferansiyel kilidi			Hydralock tam kilitlenebilir diferansiyel
Arka diferansiyel kilidi			▪ elektrohidrolik
Arka aks - flanşlı tip ▪			▪ standart
<b>FREN SİSTEMİ</b>			
Arka fren sistemi			halka pistonlu hidrolik frenler
Park kilidi			▪ standart

	X5.100	X5.120
<b>HİDROLİK SİSTEM</b>		
Arka askı sisteminin & uzaktan kumanda valflerinin + direksiyonun hidrolik pompası		▪ 62 + 32 l/dk
Arka uzaktan kumanda valfleri - tip, sayı		mekanik 3 adet
Serbest akışlı geri dönüş		▪
Hidrolik yağ çıkışı	l	▪ maksimum 35
<b>ARKA 3 NOKTA ASKI SİSTEMİ</b>		
Arka askı sistemi kontrolü		▪ elektronik
Sınıf - kaplin tipi		▪ hızlı bağlantı kancaları
Bağlantı noktalarında maks kaldırma kapasitesi	kg	▪ çift yardımcı hidrolik silindire 4500
<b>KABİN</b>		
Titreşim sönümleyici burçlara monte Total View Slim kabin		▪ standart
McCormick mekanik kabin süspansiyonu		o bulunmuyor
Kabin içi gürültü seviyesi	dB(A)	76
Filtreleme sınıfı		Sınıf 2
Isıtma / Klima kumanda sistemi		▪ ısıtma ve havalandırma
Açılabilir ön cam		▪ standart
Konforlu havali süspansiyonlu koltuk		▪ standart
Hostes koltuğu		▪ standart
Radyo hazırlığı		▪ standart
Çalışma lambaları	adet	6
Döner tepe lambaları		▪ sol ve sağ
<b>AĞIRLIKLAR VE EBATLAR</b>		
Dingil mesafesi	mm	2355
Tavanın yerden yüksekliği [tepe lambaları hariç]	mm	2623 - 380/70R24 - 480/70R34 lastiklerle ölçülmüştür
Kabinin üstünden arka aks merkezine maks yükseklik	mm	1873
Ön ağırlıklarla birlikte maks uzunluk - İz genişliği (min - maks)	mm	4460 - (1958 - 2458) - 380/70R24 - 480/70R34 lastiklerle ölçülmüştür
Dümenleme yarıçapı	mm	5300 - 380/70R24 - 480/70R34 lastiklerle ölçülmüştür
Nakliye ağırlığı (ortalama donanıma sahip traktörde ölçülmüştür)	kg	4000
Brüt araç ağırlığı	kg	7000
Ön ve arka lastik ebadı - Balon lastik	mm	340/85R24 - 420/85R34
Ön ve arka lastik ebadı - Dar lastik (opsiyonel)	mm	320 /85R24 - 340 /85R38
Ön ağırlıklar	kg	10x36
Arka ağırlıklar	kg	2x60



**LIKE  
NO  
OTHER**

  
McCORMICK

 **IPSO**  
TARIM